



정확성을 위해 설계되고, 까다로운 응용 분야를 위해 디자인되었습니다

새로운 Explorer Plus(EXP 시리즈)는 프리미엄 계량 성능, 규정 준수 지원 및 데이터 추적 기능을 제공합니다. 첨단 기능들은 사용자 경험을 최적화하여 EXP 시리즈를 한 단계 더 발전시킵니다. 이 플래그십 저울은 현대 과학 연구의 가장 까다로운 요구 사항을 충족하도록 제작되었습니다.

주요 특징:

• 스마트한 사용자 경험

모터 자동 수평 조절, 손 끼임 방지 자동문, 비접촉 센서, 이온나이저 및 드래프트실드 조명을 통해 원활한 설치가 가능합니다. 또한, 7인치 유리 터치스크린과 화학 물질로부터 보호되는 내구성, 그리고 2개의 사용자 설정 가능한 상태 표시등을 갖추고 있습니다.

• 데이터 추적성 및 규정 준수 지원

4단계 사용자 관리 시스템과 비밀번호 보호, 10만 건의 내부 시스템 로그로 안전한 데이터 관리를 보장합니다. 시간 동기화(NTP) 기능을 통해 데이터 추적성을 확인하여 의약품 관련 규제 요구사항을 충족합니다.

• 손쉬운 시스템 통합

실험실 정보 관리 시스템(LIMS)과의 간단한 통합을 위한 고급 통신 기능, 그리고 드라이버 없이 HID를 통한 손쉬운 데이터 입력으로 번거롭지 않은 데이터 전송이 가능합니다.

EXPLORER PLUS™ Semi-Micro Balances

제품 사양



모델	EXP125D/AD	EXP125/AD	EXP225D/AD	EXP225/AD
최대 용량	82 g / 120 g	120 g	120 g / 220 g	220 g
해독도 d, 정밀 범위	0.01 mg	0.01 mg	0.01 mg	0.01 mg
해독도 d, 전체 범위	0.1 mg	0.01 mg	0.1 mg	0.01 mg
반복성 (표준편차), 일반적으로 최대 하중의 5% 이하	0.01 mg	0.01 mg	0.01 mg	0.01 mg
반복성 (표준편차), 최대 하중의 5% ~ 정밀 범위 최대 구간	0.02 mg	0.02 mg	0.02 mg	0.02 mg
반복성 (표준편차), 정밀 범위 최대 ~ 전체 범위 구간	0.1 mg	0.02 mg	0.1 mg	0.02 mg
선형성 오차 (표준값)	0.06 mg	0.06 mg	0.06 mg	0.06 mg
선형성 오차	0.2 mg	0.1 mg	0.2 mg	0.1 mg
스팬 보정 포인트	25g, 50g, 75g, 100g		50g, 100g, 150g, 200g	
계량 단위	g, mg, ct, N, oz, ozt, Grain, dwt, mo, msg, tcl, tola, baht, Custom 1, Custom 2			
애플리케이션 모드	계량, 부품 수 계수, 검사 계수, 백분율 계량, 검사 계량, 동적 계량, 합산, 배합, 차등 계량, 비중 측정, 피크 홀드 (최고 시점, 피펫 조정, SOC, 필 계량 변화, 중량 유량 제어			
안정화 시간 (표준값)				0.1 mg: ≤2 초, 0.01 mg: ≤ 5 초
온도 변화에 따른 감도 오차 (ppm/°C)				0.8
최소 측정 무게 (표준값) (K=2, U=1%)				2 mg
최소 측정 무게 (표준값) (USP, K=2, U=0.10%)				20 mg
최소 측정 무게 (최적값) (USP, K=2, U=0.10%, SRP≤0.41d)				8.2 mg
터미널 디스플레이	17.8cm(7인치) TFT, 1,670만 컬러, 글래스 오버레이 터치스크린, 분리형 터미널			
디스플레이 해상도	800 x 480 도트			
통신 방식	USB Host (Type A) x 2, USB Device (Type B) x 1, USB Device (Type C) x 1 Ethernet (RJ45) x 1, RS232 x 1; Optional Wi-Fi, Bluetooth Dongle			
수평 조정 시스템	디지털 수평 기포가 포함된 모터 구동식 수평 조정 시스템			
전원 사양	AC Adapter Input: 100-240 VAC 0.5A 50-60 Hz AC Adapter Output: 12 VDC 1.5A			
계량 팬 크기	Aero 팬 80mm x 80mm			
내장형 이온나이저	기본 사양에 포함			
환경 센서(로드셀)	온도 센서, 상대 습도 센서(RH), 대기압 센서			
터치리스 센서	터미널에 비접촉식 센서 2개 탑재			
정전기 방지 방풍문	기본 사양에 포함			
자동 방풍문 도어 기능	기본 사양에 포함, 개방 범위: 1/2 개방 및 완전 개방			
방풍문 및 터미널 상태 표시등	기본 사양에 포함, 선택 가능한 7가지 색상			
샘플 집중 조명	기본 사양에 포함, 흰색			
터미널 하우징 크기 (W x D x H)	205mm x 126mm x 66mm			
본체 하우징 크기 (W x D x H)	229mm x 275mm x 78mm			
조립 후 크기 (W x D x H)	229mm x 408mm x 372mm			
선적 크기 (W x D x H)	415mm x 630mm x 561mm			
제품 무게	7.8 kg			
선적 무게	12.0 kg			

EXPLORER PLUS™ Semi-Micro Balances

외관 크기

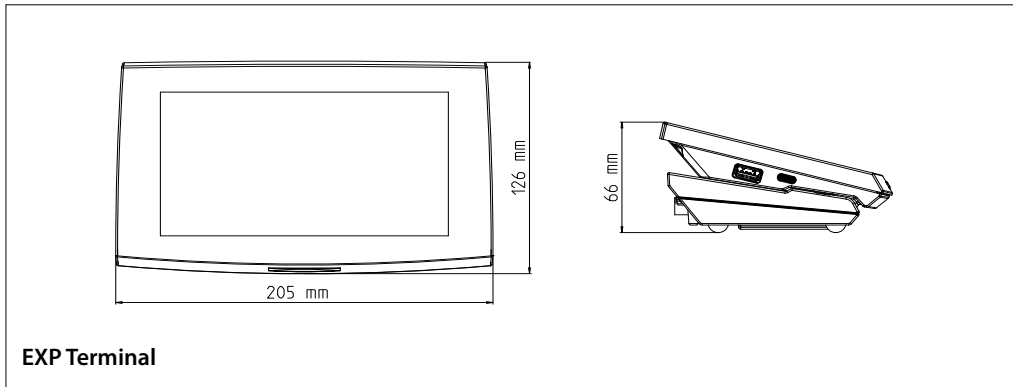
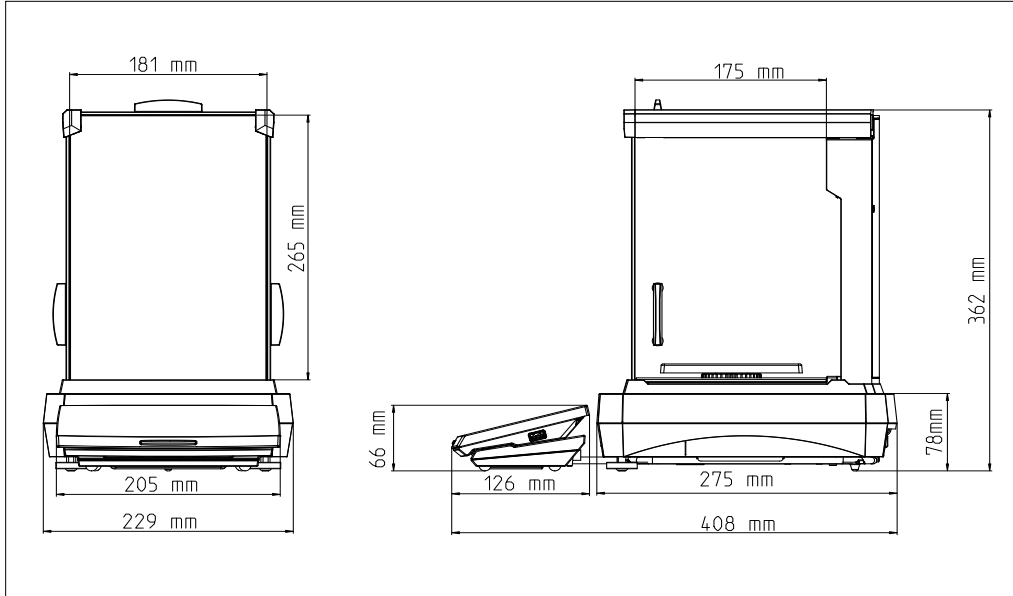

규정 준수

- 측량학: OIML R76
- 제품 안정성: IEC/EN 61010-1; CAN/CSA C22.2 61010-1; UL 61010-1
- 전자 환경 적합성: IEC/EN 61326-1 Class B, Basic Environments; FCC Part 15 Class A; Canada ICES-003 Class A

EXPLORER PLUS™ Semi-Micro Balances

액세서리

	품번	30944358
	액세서리 이름	SF40A 블루투스 프린터
	품번	30045641
	액세서리 이름	SF40A 프린터
	품번	31059238
	액세서리 이름	지문스캐너 FIN-100A
	품번	31059239
	액세서리 이름	블루투스 dongle 및 Wi-Fi dongle LM842
	품번	30130303
	액세서리 이름	이온나이저, ION-100A
	품번	31059237
	액세서리 이름	무게 측정 키트
	품번	80253384
	액세서리 이름	고체용 비중 측정 키트
	품번	83034024
	액세서리 이름	액체 비중 측정용 유리, 싱커
	품번	30252145
	액세서리 이름	피펫용 증발 방지 트랩
	품번	30078078
	액세서리 이름	터미널 연장 케이블, RS422, 9m
	품번	12120799
	액세서리 이름	SF40A 프린터 용지 롤 (57.5mm, 2개)
	품번	30529322
	액세서리 이름	SF40A 프린터 용지 롤 (57.5mm, 2개)